

## Clear

maglia 124x44 mm  
piatto portante 25x2 mm

### VOCE DI CAPITOLATO

RECINZIONE BALDASSAR MODELLO **CLEAR** REALIZZATA IN GRIGLIATO ELETTROSALDATO IN ACCIAIO UNI EN 10025 S235JR, MAGLIA 124 X 44 MM, PIATTI PORTANTI SEZ. 25 X 2 MM DISPOSTI ORIZZONTALMENTE, COLLEGAMENTO VERTICALE CON TONDO DIAM. 5 MM, CON **BORDATURA SUPERIORE ED INFERIORE** IN PIATTO D'ACCIAIO SEZ. 25 X 4 MM, **SALDATA A FILO MANUALMENTE PER AUMENTARE LA RESISTENZA DEL PRODOTTO**. COMPLETA DI PIANTANE REALIZZATE IN PIATTO D'ACCIAIO SEZ. 60 X 7 MM CON TESTE ARROTONDATE E BULLONI IN ACCIAIO INOX M8 X 30, IL TUTTO ZINCATO A CALDO A NORME UNI EN ISO 1461.



## CARATTERISTICHE

### MATERIALE

Acciaio S 235 JR (UNI EN 10025:1995)

### RIVESTIMENTO

Zincatura a caldo dopo la lavorazione  
UNI EN ISO 1461:2009

### VERNICIATURA

Verniciatura a polveri con resine poliestere per esterno su materiale zincato a caldo *dopo la lavorazione*

### COLORI RAL DISPONIBILI



6005



6029



9010



9005



5010



1023



3002



7016

## ACCESSORI E OPTIONAL

### SONO DISPONIBILI

#### I SEGUENTI ACCESSORI:

- Bullone in acciaio inox a testa tonda M8 x 30 con dado antifurto
- Bullone in acciaio inox M8 x 30 con dado esagonale
- Altre piantane

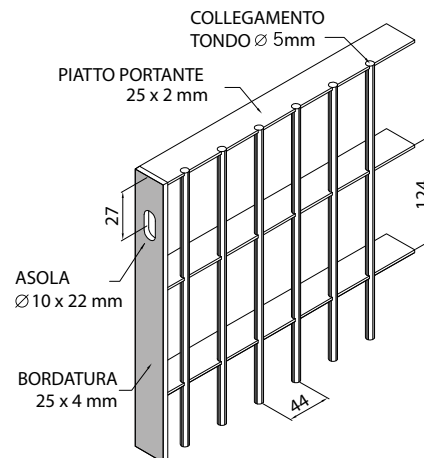
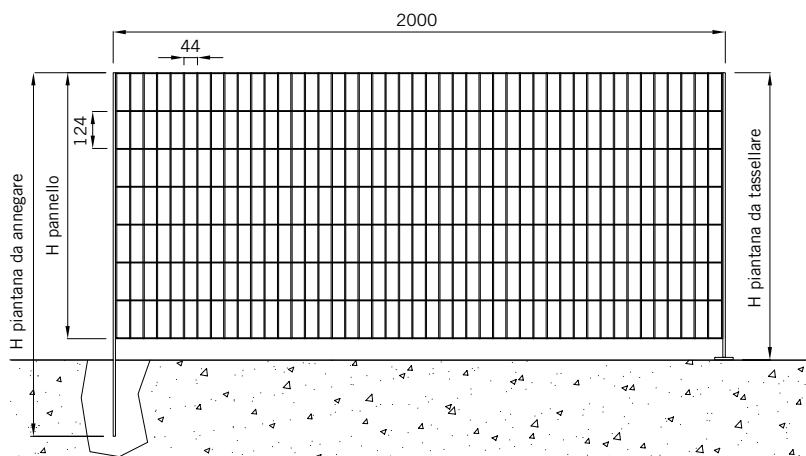

PANNELLO		PIANTANA	DA TASSELLARE	DA ANNEGARE		
ALTEZZA mm	L=1990 peso Kg/cad	SEZIONE mm	ALTEZZA mm	peso Kg/cad	ALTEZZA mm	peso Kg/cad
875	13,30	60 x 7	950	3,90	1130	4,10
1375	20,80	60 x 7	1440	5,70	1625	5,80
1870	28,30	60 x 7	1945	7,50	2135	7,60

## ELEMENTI DI FISSAGGIO

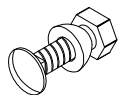

Bullone (optional) M8 x 30 a testa tonda con dado antifurto.  
 Finitura: zincato/inox.

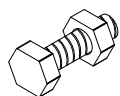

Bullone (standard) M8 x 30 con dado esagonale.  
 Finitura: zincato/inox.

## PIANTANE

Le piantane per recinzione modello Clear sono realizzate in piatto d'acciaio sezione 60 x 7 mm, con teste arrotondate. Sono disponibili nelle varianti da annegare e da tassellare.

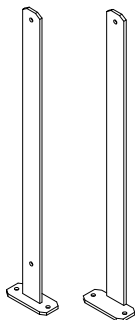

Piantana standard e terminale sezione 60 x 7 mm da tassellare.  
Materiale: Acciaio S 235 JR (UNI EN 10025:1995)  
Rivestimento: zincatura a caldo dopo la lavorazione.  
Verniciatura: a polveri con resine poliesteri per esterno su materiale zincato.



Piantana standard angolare da tassellare sezione 60 x 60 x 6 mm.  
Materiale: Acciaio S 235 JR (UNI EN 10025:1995)  
Rivestimento: zincatura a caldo dopo la lavorazione.  
Verniciatura: a polveri con resine poliesteri per esterno su materiale zincato.



Piantana standard sezione 60 x 7 da annegare.  
Materiale: Acciaio S 235 JR (UNI EN 10025:1995)  
Rivestimento: zincatura a caldo dopo la lavorazione.  
Verniciatura: a polveri con resine poliesteri per esterno su materiale zincato.



Piantana standard angolare da annegare sezione 60 x 60 x 6 mm.  
Materiale: Acciaio S 235 JR (UNI EN 10025:1995)  
Rivestimento: zincatura a caldo dopo la lavorazione.  
Verniciatura: a polveri con resine poliesteri per esterno su materiale zincato.